

GRU A BANDIERA

braccio in trave a sbalzo

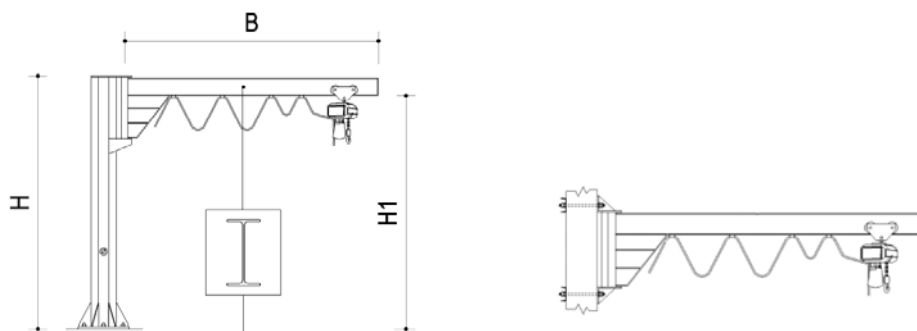

Realizzata con l'impiego di una trave in profilo laminato a doppio T sulle cui ali inferiori scorre il carrello porta paranco. La trave è autoportante a sbalzo, quindi priva di tiranti di sostegno, ed è direttamente solidale, tramite opportuni rinforzi, al montante tubolare di rotazione.

Consente l'utilizzo ottimale dello spazio disponibile in altezza per l'assenza di tiranti e può essere utilizzata in abbinamento con carrelli di traslazione a spinta, elettrici e meccanici.

Modelli a colonna

- ✓ colonna in lamiera piegata
- ✓ braccio rotante su cuscinetti a sfere
- ✓ freno registrabile
- ✓ cavo piatto
- ✓ carrelli porta-cavo in plastica
- ✓ interruttore ON-OFF sulla colonna
- ✓ verniciatura con antiruggine e due mani di smalto

Modelli a mensola

- ✓ mensole in lamiera piegata
- ✓ braccio rotante su cuscinetti a sfere
- ✓ freno registrabile
- ✓ cavo piatto
- ✓ carrelli porta-cavo in plastica
- ✓ verniciatura con antiruggine e due mani di smalto

Gru a bandiera con braccio in trave – elenco modelli

sono disponibili gru a bandiera con le caratteristiche diverse da quelle elencate

portata Kg	sbraccio (B) mt	GRU A COLONNA			GRU A MENSOLA	
		altezza		modello	modello	
		totale (H) mt	Sottotrave(H1) mt.			
125	3	3	2,82	CT125-3	MT125-3	
	4	3	2,80	CT125-4	MT125-4	
	5	3	2,78	CT125-5	MT125-5	
	6	3	2,76	CT125-6	MT125-6	
	7	3	2,74	CT125-7	MT125-7	
	8	3	2,74	CT125-8	MT125-8	
250	3	3	2,80	CT250-3	MT250-3	
	4	3	2,78	CT250-4	MT250-4	
	5	3	2,76	CT250-5	MT250-5	
	6	3	2,71	CT250-6	MT250-6	
	7	3	2,68	CT250-7	MT250-7	
	8	3	2,68	CT250-8	MT250-8	
500	3	3	2,76	CT500-3	MT500-3	
	4	3	2,74	CT500-4	MT500-4	
	5	3	2,71	CT500-5	MT500-5	
	6	3	2,68	CT500-6	MT500-6	
	7	3	2,65	CT500-7	MT500-7	
	8	3	2,62	CT500-8	MT500-8	
1000	3	3	2,71	CT1000-3	MT1000-3	
	4	3	2,68	CT1000-4	MT1000-4	
	5	3	2,65	CT1000-5	MT1000-5	
	6	3	2,62	CT1000-6	MT1000-6	
	7	3	2,58	CT1000-7	MT1000-7	
	8	3	2,53	CT1000-8	MT1000-8	
2000	3	3	2,62	CT2000-3	MT2000-3	
	4	3	2,58	CT2000-4	MT2000-4	
	5	3	2,53	CT2000-5	MT2000-5	

Ci riserviamo di apportare le modifiche costruttive.